

スピードはひかえめに、シートベルトを正しくして安全運転。お子様にはチャイルドシートを。

**HONDA**  
The Power of Dreams

**N** +  
**BOX**

*Custom*

**N** +  
**BOX**

軽四輪自動車にも保管場所が必要です。

軽四輪自動車は地域により、車庫の届出(自動車保管場所届出)が必要で、詳しくは、販売会社にお問い合わせください。



Honda Cars よりお届けします。

本田技研工業株式会社 〒107-8556 東京都港区南青山2丁目1番1号

このカタログの印刷用紙は100%再生紙60%の紙、H 801+カミコフ 12710-K-1205(B)

お問い合わせ、ご相談はお近くの販売会社、または右記お客様相談センターまで。

Honda お客様相談センター 全国共通フリーダイヤル ☎ 0120-112011(受付時間:9時~12時 13時~17時)

# あたらしい可能性をプラスする。

「あらゆる人が、あらゆることに使える」。  
すなわち本当の「ユニバーサル」をめざす志が  
革新ののりものを生みました。日本の暮らしを  
見つめ、軽を変えていく。つよい想いをのせた  
HondaのNシリーズ、第二弾です。

## Hello, small world!



「広さに挑め」。その言葉をかかげ、軽最大級\*の空間をかなえた“NBOX”。  
それを生み出す過程で、開発者たちにはもうひとつの想いがありました。  
これからの社会に向けて、やらねばならないこと。「車いすがのるクルマを身近にしたい」。  
“NBOX”を活かせばできる、そう確信させたのは「センタータンクレイアウト」でした。

クルマの後ろ(後席の下)にあるのが常識だった燃料タンクを、前席の下に収める  
Hondaの特許技術。“NBOX”の広さを生んだこの発明に、別の価値を見つけていたのです。  
「後ろに燃料タンクがないなら、荷室の床を下げられる。開口部も下まで広げられる」。  
大きな荷室と車いすの積みやすさを実現するこの発想から、あたらしい革新は始まりました。

特許技術  
センタータンク  
レイアウト

※2012年7月現在。室内寸法(室内長、室内幅、室内高)に基づく、Honda調べ。 Photo: N BOX + G・Lパッケージ(FF) 2トーンカラースタイル(ブルー&ホワイト)  
メーカーオプション(ナビ装着用スペシャルパッケージ)、ディーラーオプション(アルミスロープ)装着車 上の画像はイメージ

Hondaの  
軽

# NEW NEXT NIPPON NORIMONO

N+  
BOX



斜めの床とスロープで  
「生活を変える架け橋」になる

**ユニバーサルブリッジ** (アルミスロープはディーラーオプション)

## 常識破りの「斜めの床」で、日常を変える。

車いすが容易に積めるよう編み出された、斬新な斜めの床+スロープは、最初の想いを超える「できること」の広がり秘めていました。重い自転車やバイク、台車なども。転がるものなら、いろいろラクに積み込める。「これは、軽をもっと”ユニバーサル”なものにするはずだ」。

発想が発想を呼び、進化する開発。そして創造されたのが「マルチスペースシステム」。ボードによって平らな床が作れる、積める量を増やせる、シートとあわせてベッドができる。広々空間を自在に変えられるこのシステムを加え、“N BOX +”は完成しました。

買物や趣味、子育て、さらに介護まで。一台で、さまざまな人生の、さまざまな場面で役に立つ。長く使える。あなたの毎日に、あたらしい可能性をプラスします。



空間を自在にアレンジできる

### マルチスペースシステム

[マルチボードの耐荷重 200kg]

さまざまな形の空間をつくり出せる新発想。上下2段階に高さを変えられる2枚のマルチボード+エンドボード。

エンドボードはアルミスロープ装着時は取り外しとなります。



### 01 荷室を上と下に 分けて使える

荷物の種類により積み分けができ、たっぷりの荷物も積める。



### 02 190cmの人でも ゆったり寝転べる

運転の合間や、遠出の時など。足をのばしてしっかり休めます。



### 03 重い物も今日から ぐっとラクに

普通の自転車より重量のある電動アシスト自転車もラクに。



### 04 スロープ付ければ さらにラクラク

重くて持ち上げられない物も、転がしてラクにのせられます。



使い終わった  
台車はここに

ALINGO 撮影協力/アラインコ 台車(KLC-100) オープン価格

【広く平らに、フラットモード】



イラストはイメージ

後席のヘッドレストを  
外して荷室の壁面に収納

後席をたたみ、マルチ  
ボードを下段に置けば

下段に収納空間のある  
長さ138cmの荷室に

## たとえば台車との合わせワザで、買物もラクに。

水や日用品のまとめ買い。帰り着いても玄関まで離れていたら、そこからが大変です。そこでN BOX+ならではの提案。下段の空間に台車を入れておけば、たくさんの荷物も一度にラクに運べます。下段はフタができて、使い終わった台車はすっきりしまえます。

## 2段収納で、すっきり、たっぷり。

4人座っても広い荷室。上下に積み分けでき、ボードを上段に置けば、下を広く使えます。



## マルチボードは後席の保護も。

自在な空間アレンジだけでなく、万一の際の安全性にも貢献する、マルチな性能を実現。

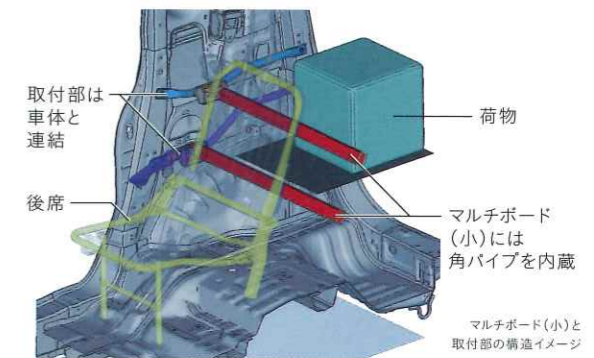

【N BOX PLUS SPECIAL FACT】

後席を立てた時は、後席と荷室の「隔壁」になるマルチボード(小)。ボード取付部は構造体で車体と連結され、ボードにはハイテン角パイプを内蔵。万一の急ブレーキ時に荷物が後席に及ぼす衝撃を軽減します。(特許技術)

## + プラスのアイデアで、「収納力」を広げる。

+α



ガーデニングや  
家庭菜園にも便利。

後席をたたんでマルチボードを  
下段に置けば荷室はより広大に。  
植木鉢なども安定よく積載可能。

+α



汚れた物は  
この上にまとめて。

泥つきのアウトドア用品や野菜、  
濡れ物も。荷室の床も汚れにくく、  
掃除する時も取り出してラクに。

+α



荷室の壁面も  
収納スペースに。

壁面のナットにフックを装着し  
そこにバッグをかければ、壁面  
収納に。ナットは6カ所に装備。



カーゴトレイ/ホンダアクセス ¥4,200(税込)  
ディーラーオプション アルミスロープとの同時装着はできません。



ユーティリティフック(2個セット)/ホンダアクセス  
¥1,575(税込) ディーラーオプション 後席側にフックを  
取り付けた状態で走行はできません。走行時は必ず取り外してください。

Photo: N BOX+ G-Lパッケージ(FF) 2トーンカースタイル(ブルー&ホワイト) メーカーオプション(ナビ装着用スペシャルパッケージ)装着車 P6上と下左端の写りは機能説明のための合成写真  
■小物は撮影のために用意したものです。 ■価格はすべて消費税込みのメーカー希望小売価格(参考価格)です。 ■ホンダアクセス製品の価格には取付費等は含まれておりません。  
■シート/ボードアレンジの各操作は、異物をはさんでいないか確認の上、無理に力をかけず確実に行ってください。 ■安全のため走行の際は荷物をしっかりと固定してください。



下段には荷物が  
入るスペース

マットレスのサイズ

縦 200cm × 横 100cm

撮影協力/ニトリ

【ゆったり広々、ベッドモード】



イラストはイメージ

ヘッドレストを外して  
荷室の壁面に収納

後席をたたみ  
マルチボードを上段へ

前席を後ろに倒せば  
寝心地のいいベッドに

## 190cmの人でも寝転べるベッドを、軽の中に。

たとえば運転の合間のひと休みに。遠出の時の仮眠に。シートを倒して横にはなれても、気持ちよく寝転べる軽は少ない。NBOX+なら、身長190cmの人が2人並んでも、まっすぐ足をのばして寝られます。荷物はベッドの下にしまえ、ベッドの上は広々です。

日帰りで行くイカ釣りなどに。  
夜の間に釣り場へ。道具を積んでものびのび  
休めるNBOX+は、そんな時に大活躍です。

寝心地も考え、シートを新設計。  
運転時の座り心地とともに、快適な寝心地  
にもこだわり抜き、シートを新設計しました。



撮影協力/DAIWA 下段に収納のアイテム：  
活かしバック、DV1 WHITE ver.、船バッグ など



マルチボード(小)の  
角度も工夫  
背もたれはフラット感も追求

イラストはイメージ

【NBOX PLUS SPECIAL FACT】

運転中に身体を支える適度なサポート感は当然のこと、寝転んだ時にはベッドのようなフラット感が得られるよう、つくっては寝転ぶテストを重ね、最適な形を追求した前席。段差なく背中に沿うよう、マルチボード(小)の角度も工夫。

## + プラスのアイデアで、「心地よさ」を広げる。

+α



1枚敷くだけで  
さらに快適な寝心地。

市販のマットレスで、寝心地が  
アップ。たたんで荷室にコンパクト  
に収納できるものが便利。



コンパクト収納マットレス シングル(6ツオリマット  
レス ポーラ2)/ニトリ ¥2,990(税込)

+α



日よけや風よけ、  
着替えルームにも。

取付は吸盤で簡単に。使わない  
時はコンパクトに折りたたんで、  
荷室にすっきりと収納できます。



テールゲートカーテン/ ホンダアクセス  
¥23,100(税込) [ディーラーオプション]

+α



コンセントがない  
所でも気軽に家電を。

荷室の壁にはDC12Vのアクセ  
サリーソケットを標準装備。AC  
コンセント(100V)も取付可能。



ACコンセント(100V/100W) [写真左]/  
ホンダアクセス ¥18,900(税込) [ディーラーオプション]



電動アシスト自転車もラクに積載

全長186cm 全幅59cm  
重量33.7kgの電動アシスト自転車



電動アシスト自転車 アンジェリー/POSHアシスタ/  
ブリヂストンサイクル ¥141,800(税込)  
※自転車の形状によっては積めない場合があります。

開口部高さ  
33cm  
(FF車)

撮影協力/ブリヂストンサイクル BRIDGESTONE

【ラクに積載、スロープモード】



後席のヘッドレストを  
外して荷室の壁面に収納

後席をたたみマルチボード  
すべてを外します

外したマルチボードは  
前席背面に収納可能

イラストはイメージ

## 重さのある電動アシスト自転車も、ラクラク。

前にチャイルドシートの付いた電動アシスト自転車。普通の自転車よりも大きくて重く、クルマにはそう簡単に積みません。でもNBOX+は違います。ぐっと低い斜めの床に、高い天井。開口部も広く、前輪を少し持ち上げるだけで、あとは簡単に積み込めます。

## 長い物も、まっすぐそのまま。

後席の背もたれは左右分割タイプ。片側をたためば、3人座っても長い荷物が積めます。



スキー板の長さ  
124cm

## 難しかった、4WD車での低い床。

クルマの後ろから燃料タンクをなくして空いた空間があればこそ、4WDでも低い床が可能に。

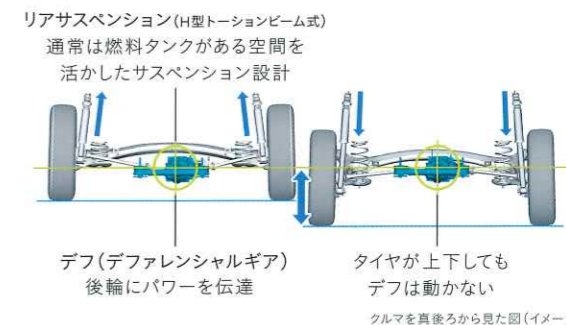

【NBOX PLUS SPECIAL FACT】

一般的な軽の4WD車のサスペンション構造では、デフが車軸と一体でタイヤとともに上下するため、床を下げるとデフと干渉します。NBOX+は、サスペンションの工夫でデフを車軸と別にして車体に取り付け、斜めの床を実現。

## + プラスのアイデアで、「のせる」を広げる。

+α



濡れ物も  
掛けて干せます。

荷室の壁にあるナットの部分に市販の突っぱり棒を。コートや濡れた傘なども掛けられて便利。



コートの着丈85cm

+α



ベビーカー  
(A型)もたたまずに。

狭い駐車場などテールゲートを開けられない時。片側の後席を前に倒せば、横からそのまま。



ベビーカー STICK プラス/Aprica ¥37,800(税込)  
※ベビーカーの形状によっては積めない場合があります。

+α



背伸びしなくても  
ラクに手が届きやすく。

小柄な人にとって手が届きにくいテールゲートも、ストラップがあればよりラクに閉められます。



テールゲートストラップ/ホンダアクセス  
¥1,050(税込) [ディーラーオプション](#)



【転がして積める、アルミスロープ】



荷室の床にたたんだ状態のアルミスロープ



ハンドルをつかんで後方に引き出せば

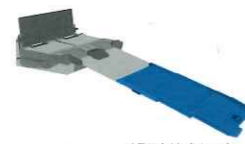

アルミスロープ単体で162cmの長さ

イラストはイメージ

## あらゆる人の毎日を、この1台でかなえたい。

ぐっと低い斜めの床。そこにアルミスロープを付ければ、荷室がゆるやかに地続きに。ミニバイクなら、お子様でも自分で押してそのまま積み込めます。家庭菜園に使うミニ耕うん機もママひとりで。重い物は持ち上げず、「転がして」のせられる新発想です。

写真のバイクはCRF50F

## 除雪機を共同で使う時にも。

1台の除雪機を近所で交互に利用する際に、N BOX+なら、簡単に持ち運びができます。



## 車いす仕様車も、同時に開発。

これまでは骨格から特別なクルマだった車いす仕様車。N BOX+は同一の骨格で低コスト化。

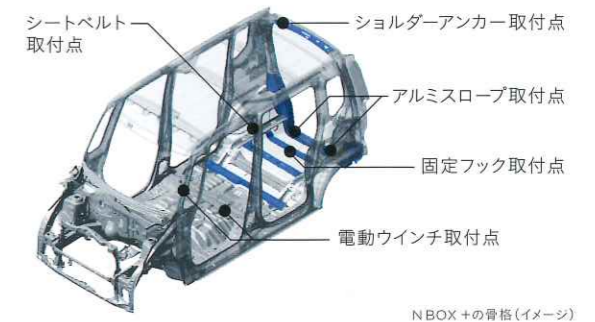

N BOX+の骨格(イメージ)

### 【N BOX PLUS SPECIAL FACT】

アルミスロープや電動ウインチ、手すりなどを標準装備した車いす仕様車。N BOX+はそれらの装着を前提に、骨格を開発。それにより、工場で車いす仕様に仕立てる工数を減らし、低コスト化につなげます。4WD車も設定。

車いす仕様車は2012年8月発売予定

## + アルミスロープで、「のせる」をよりラクに。

+α



ディーラーオプション

### アルミスロープ

3段引き出し式の便利なアルミスロープ。のせる荷物の大きさ次第で、開口部に立てて固定することも、床に倒して収納することも可能。マルチボードを使えば荷室を有効に活用できます。



### 後付けで車いす仕様に。

介護が必要になるような暮らしの変化を迎えても、後付けで車いす仕様にしてできる装備キットも開発中。



Photo: N BOX+ G-Lパッケージ(FF) 2トーンカラースタイル(ブルー&ホワイト) メーカーオプション(ナビ装着用スペシャルパッケージ)、ディーラーオプション(アルミスロープ)装着車  
 ■数値はすべてHonda測定値。 ■小物類は撮影のために用意したものです。 ■価格はすべて消費税込みのメーカー希望小売価格(参考価格)です。  
 ■シート/ボードアレンジ、アルミスロープの各操作は、異物をはさんでいないか確認の上、無理に力をかけず確実に行ってください。 ■安全のため走行の際は荷物をしっかりと固定してください。



【乗り降りを快適に、Hondaスマートキーシステム】

キーを携帯していれば、前席のドアまたはテールゲートのドアハンドルにあるボタンで、施錠・解錠が可能。荷物を抱えている時などに便利です。

エンジンの始動も、キーを差し込むことなくワンプッシュで可能です。

みんなが乗り降りしやすい、間口の広さです。

狭い駐車場や壁際でも、ドアをぶつける心配が少なく開けられる両側スライドドア。ミニバン並みの大開口で、大きな荷物の出し入れもスムーズです。お子様やご年配の方でも乗り降りしやすいグリップ付。電動で開閉するパワースライドドアも設定しています。

■Hondaスマートキーシステムは、施錠・解錠のときなどに電波を発信します。その際、挿込み型心臓ペースメーカー等の医療用電子機器に影響を与える可能性があります。詳しくは販売会社にお問い合わせください。  
■プッシュエンジンスタート/ストップスイッチは、パーキングブレーキをかけ、セレクトレバーをPにし、ブレーキを踏んだ状態で操作。



小柄な人も「見おろし感覚」で運転できたら。

地上から140cm前後。それが、運転に必要な遠近・左右の情報を、一度に見渡せる目線の高さと考えました。前方との距離感もつかみやすく、ゆとりをもって運転できます。



毎日乗る。遠出もする。座り心地は肝心です。

ゆったりとした座り心地をもたらす大型のシート。姿勢が安定して疲れにくいよう、適度に沈み込む柔らかさも追求。後席は、くつろぎを深めるリクライニング機構付。

Photo: N BOX + G-Lパッケージ(FF) 2トーンカラースタイル(ブルー&ホワイト) メーカーオプション(ナビ装着用スペシャルパッケージ)、ディーラーオプション(ギヤズ ナビゲーション) 装着車  
■数値はすべてHonda測定値。 ■小物類は撮影のために用意したものです。 ■各装備・仕様の詳しい設定につきましては、P32をご覧ください。



JC08モード 走行燃料消費率  
(国土交通省審査値)

21.2km/L  
(G<FF>、G・Lパッケージ<FF>)



DOHCエンジン 画像はイメージ



アイドリングストップ表示※2

【走りも燃費も磨いたパワーユニット】

めざしたのは、軽トップレベル※1のパワーと低燃費の両立。  
搭載するエンジンは、レース技術も投入して開発しました。

また、パワーを効率よく伝達し、低燃費に貢献する  
CVT(無段変速オートマチック)、さらにはアイドリング  
ストップ機構※2も。CVTは4WD車にも設定しています。

「軽は走らない」。そのイメージを破りたい。

燃費は大切。でも、毎日使うクルマこそ、出足や加速、坂道も、気持ちよく走れなければ。  
N BOX+は、「燃費と走り」を高いレベルで両立。停車時に自動でエンジンを止めて、  
ムダな燃料消費を抑えるアイドリングストップ機構※2も、しっかり装備しています。

※1:ターボ車を除く。2012年7月現在。Honda調べ。 ※2:ターボ車を除く。条件によってはエンジンを停止させない場合があります。  
■燃料消費率は定められた試験条件での値です。お客様の使用環境(気象、渋滞等)や運転方法(急発進、エアコン使用等)に応じて燃料消費率は異なります。  
■JC08モード走行は10・15モード走行に比べ、より実際の走行に近くなるよう新たに設けられた試験方法で、一般的に燃料消費率はやや低い値になります。



最大トルク(ネット値)  
104N・m/  
2,600rpm  
(G・ターボパッケージ)



ターボ仕様には  
パドルシフトを  
標準装備

ターボなら、加速も追い越しも、より力強く。

軽トップレベル※3の高トルクを放つターボ仕様なら、高速道路の進入もよりスムーズ。  
マニュアル感覚のシフトチェンジが楽しめるパドルシフトなども標準装備しています。



【ピタ駐ミラー】



サイドビュー  
サポートミラー



広角ドアミラー



後方視角支援ミラー

ミラーに映る範囲のイメージ

見えない所を映す。駐車がずっとラクになる。

狭い駐車スペース。何度もハンドルを切り返さなくても、ラクにピタリと駐車できたら。  
「ピタ駐ミラー」は運転席から見えづらい所も広く映すので、縦列駐車などに役立ちます。

■安全のため、後方視角支援ミラーは直視してください。後方視角支援ミラーの映し出す範囲は限られていますので、必ず目視で車両周辺の安全を確認してください。  
※3:2012年7月現在。4人乗り、軽乗用クラス。Honda調べ。 Photo: N BOX + G・Lパッケージ<FF> P16上の写真はN BOX + G・ターボパッケージ<FF>  
すべて2トーンカラースタイル(ブルー&ホワイト) メーカーオプション(ナビ装着用スペシャルパッケージ)装着車 ■各装備・仕様の詳しい設定につきましては、P32~33をご覧ください。



## 毎日使うクルマこそ、一步先ゆく安全性能を。

運転する人のみならず、歩行者や相手車両まで含めた、すべての人の安全をめざして。「走る」「曲がる」「止まる」性能の追求はもちろん、新たな保安基準を先行適用し、全タイプに標準装備したVSAなど、小さなカラダに先進の安全性能を搭載しました。



VSA (ABS+TCS+横すべり抑制) VSA=Vehicle Stability Assist (車両挙動安定化制御システム)  
障害物を避けるのに急にハンドルを切った時など、4輪別々にブレーキをかけ、さらにはパワーを制御してクルマの姿勢の乱れを抑え、運転にゆとりを与えます。  
■新小型自動車について2014年10月1日から適用される新保安基準を先行適用。



後退を抑制  
ヒルスタートアシスト機能 作動イメージ図  
■アイドリングストップシステムのON/OFFに関わらず作動。



けいぶ  
頸部衝撃緩和フロントシート  
後方から低速で追突された際に、首への負担を軽減するシート構造。(運転席/助手席)  
■運転席用i-SRSエアバッグシステム(連続容量変化タイプ) & 助手席用SRSエアバッグシステム



G-CON  
G-FORCE CONTROL TECHNOLOGY  
衝突安全設計ボディ  
衝突時の衝撃(G)をコントロールするHonda独自の衝突安全技術「G-CON」をさらに進化。自らはもちろん、歩行者や相手車両に与えるダメージも軽減する骨格を実現しています。



エアバッグシステム  
国産車初のエアバッグの実用化に取り組んだHondaだからこそ実現する、高いレベルの信頼性。さまざまな体格の方や衝突状況に対応。  
■運転席用i-SRSエアバッグシステム(連続容量変化タイプ) & 助手席用SRSエアバッグシステム

■各技術の能力には限界があります。つねに周囲の状況に気を付け、安全運転をお願いします。ご使用前に、必ず取扱説明書をお読みください。 ■ABSは滑りやすい状況での制動時に車輪ロックを防止。EBDはブレーキ時の前輪と後輪の制動力配分をコンピューターがコントロールし、制動がテンションをフルに引き出します。EBD付ABSは、あくまでもドライバーのブレーキ操作やアクセル操作、およびステアリング操作を補助するシステムです。したがって、EBD付ABSやVSAがない車両と同様に、コーナー等の手前では十分な減速が必要であり、ムリな運転までは制御できません。安全運転をお願いします。 ■運転席用i-SRSエアバッグシステム & 助手席用SRSエアバッグシステムは、横方向や後方からの衝撃には作動しません。前方からの、設定値以上の衝撃を感知したときのみ作動します。 ■SRSエアバッグシステムは、あくまでもシートベルトを着用することを前提として開発されたシステムです。くれぐれもシートベルトの正しい着用をお願いします。

■各装備・仕様の詳しい設定につきましては、P32をご覧ください。



●販売会社により、パックの内容や価格が異なる場合があります。

## 便利で頼れる「定期点検」で、いつも安心。

Honda車のプロによる半年ごとの点検とエンジンオイル交換を、まとめてパック。愛車の元気を保ちます。点検時期は前もってお知らせしますので、受け忘れもありません。

●販売会社でのお申し込みが必要です。また、販売会社により取扱いのない場合がございます。詳しくは販売会社にお問い合わせください。



## 保険を使わずにキズを直せる、うれしい特典。

ちょっとしたキズ、落書きなどを車両保険を使わずに修理できる「あんしん特典」付 Hondaオリジナルの自動車保険プラン。もしもの時は、全国のHondaのお店で対応。

●「Honda自動車保険あんしんプラン」は引受保険会社の自動車保険にHondaオリジナル特典を加えたものです。 ●販売会社でのお申し込みが必要です。また、販売会社により取扱いのない場合がございます。詳しくは販売会社にお問い合わせください。



2 TONE COLOR STYLE 毎日を鮮やかに彩る  
**BLUE & WHITE** プレミアムな青と白。



2 TONE COLOR STYLE チェック柄のシートが  
**BRONZE & WHITE** 醸し出す上品な佇まい。



2 TONE COLOR STYLE 艶やかなピンクと黒の  
**PINK & BLACK** 洗練されたスタイル。

NBOX+のG・LパッケージとG・ターボパッケージに設定。専用工程による生産のため、お届けまでお時間をいただく場合があります。



ボディは、塗装の高技能者が、丹精をこめてルーフを手塗り。NBOX+に合わせて作業架台などを設計した専用の塗装工場に完成車を入れ、細部まで丁寧にマスキングを施し、気温や湿度に応じて主剤・溶剤・硬化剤を調合した塗料で塗装。クリア塗装を重ね、機械乾燥と一昼夜の自然乾燥を経て、一台一台、送り出します。



## 喜びと愛着を深める、特別な彩り・仕立て。

ブラック色のルーフが引き締まった印象を生む〈ピンク&ブラック〉。チェック柄を施したブラウンの専用シート生地がシックなく〈ブロンズ&ホワイト〉。コントラストの強い配色が存在感を際立てる〈ブルー&ホワイト〉。室内空間までコーディネートして仕立て上げた3つの明快な個性。上質感も磨いて“持つ喜び”を深めた「2トーンカラースタイル」です。

**2tone  
color  
style**

Photo:すべてN BOX + G・Lパッケージ(FF) 2トーンカラースタイル ■各装備・仕様の詳しい設定につきましては、P32をご覧ください。

BOX+  
*Custom*



BOX+  
Custom



BOX+  
Custom



# G・L パッケージ

パワースライドドアなど  
装備満載のおすすめモデル。



Photo: N BOX+ G-Lパッケージ(FF) ボディカラーはクリスタルブラックパール

全国メーカー希望小売価格

FF | 1,460,000円 | 4WD | 1,580,000円

(消費税抜き 1,390,477円)リサイクル料金10,170円は別途

(消費税抜き 1,504,762円)リサイクル料金10,170円は別途

# G-Turbo

パッケージ  
走りを磨いた  
ターボ仕様。



革新をのせた  
ベースモデル。



Photo: N BOX+ G-Turboパッケージ(FF) ボディカラーはクールミストメタリック



Photo: N BOX+ G(FF) ボディカラーはプレミアムダイナミックブルーパール

全国メーカー希望小売価格

FF | 1,350,000円 | 4WD | 1,470,000円

(消費税抜き 1,285,715円)リサイクル料金10,170円は別途

(消費税抜き 1,400,000円)リサイクル料金10,170円は別途

写真のプレミアムダイナミックブルーパールは31,500円(消費税抜き30,000円)高となり、表示価格には含まれておりません。

# 2tone color style

特別仕立ての彩り・質感。

専用工程による生産となります。

# G・L パッケージ



全国メーカー希望小売価格 表示価格は(ピンク&ブラック)

FF | 1,512,500円 | 4WD | 1,632,500円

(消費税抜き 1,440,477円)リサイクル料金10,170円は別途

(消費税抜き 1,554,762円)リサイクル料金10,170円は別途

(ブルー&ホワイト)、(ブロンズ&ホワイト)は21,000円(消費税抜き20,000円)高となります。



(ピンク&ブラック)



# G-Turbo パッケージ

全国メーカー希望小売価格 表示価格は(ピンク&ブラック)

FF | 1,642,500円 | 4WD | 1,762,500円

(消費税抜き 1,564,286円)リサイクル料金10,170円は別途

(消費税抜き 1,678,572円)リサイクル料金10,170円は別途

(ブルー&ホワイト)、写真の(ブロンズ&ホワイト)は21,000円(消費税抜き20,000円)高となり、表示価格には含まれておりません。



(ブロンズ&ホワイト)



# G・L パッケージ

艶と力感、多彩な装備の  
ハイグレードモデル。



Photo: N BOX+ Custom G-Lパッケージ(FF) ボディカラーはプレミアムホワイトパール

全国メーカー希望小売価格

FF | 1,650,000円 | 4WD | 1,770,000円

(消費税抜き 1,571,429円)リサイクル料金10,170円は別途

写真のプレミアムホワイトパールは31,500円(消費税抜き30,000円)高となり、表示価格には含まれておりません。

(消費税抜き 1,685,715円)リサイクル料金10,170円は別途

# G-Turbo

パッケージ  
走りと佇まい、  
すべてにゆとり。



精悍・上質な  
スタンダード。



Photo: N BOX+ Custom G-Turboパッケージ(FF) ボディカラーはポリッシュメタルメタリック

全国メーカー希望小売価格

FF | 1,750,000円 | 4WD | 1,870,000円

(消費税抜き 1,666,667円)リサイクル料金10,170円は別途

(消費税抜き 1,780,953円)リサイクル料金10,170円は別途



Photo: N BOX+ Custom G(FF) ボディカラーはプレミアムディープロソパール

全国メーカー希望小売価格

FF | 1,540,000円 | 4WD | 1,660,000円

(消費税抜き 1,466,667円)リサイクル料金10,170円は別途

(消費税抜き 1,580,953円)リサイクル料金10,170円は別途

写真のプレミアムディープロソパールは31,500円(消費税抜き30,000円)高となり、表示価格には含まれておりません。

# COLORS N BOX+ Custom

★ボディカラーのプレミアムホワイトパール、プレミアムダイナミックブルーパール、プレミアムディープロソパール、プレミアムゴールドパールは31,500円(消費税抜き30,000円)高となります。



# COLORS N BOX+

2トーンカラースタイルの設定につきましてはP32をご覧ください。

★ボディカラーのプレミアムホワイトパール、プレミアムダイナミックブルーパール、プレミアムブロンズパールは31,500円(消費税抜き30,000円)高となります。



■P27・28の価格はメーカー希望小売価格(消費税込み)で参考価格です。販売価格は販売会社が独自に定めております。 ■保険料、税金(消費税を除く)、登録などに伴う諸費用は別途必要です。 ■自動車リサイクル法の施行により、リサイクル料金が別途必要です。 ■詳しくは販売会社にお問い合わせください。 ■リサイクル料金は、リサイクル預託金(シュレッダーダスト、エアバッグ類、フロン類のリサイクル等に必要費用、情報管理料金)及び資金管理料金の合計金額です。 ■価格には、応急バンク修理キット・標準工具・ジャッキが含まれます。 ■応急バンク修理キットを装備しておりますので、スペアタイヤは装備しておりません。 ■オプション価格は価格に含まれておりません。 ■インテリアの写真はすべてカットボディによる撮影。 ■メーター類は撮影のため点灯。 ■各装備・仕様の詳しい設定につきましては、P32をご覧ください。 27\_28

## NBOX+の豊富な ラインアップ



日常を変える  
自由な使い勝手

Photo:G・Lパッケージ(FF)

## NBOX+ 2トーンカラー スタイル



毎日を彩る  
艶やかさと  
充実の装備

Photo:G・Lパッケージ(FF)

## NBOX+ Custom



圧倒的な存在感と  
磨かれた上質感

Photo:G・Lパッケージ(FF)

### こんな方におすすめ

使い方やスタイル別に、  
それぞれのおすすめを  
わかりやすくご紹介。

高速道路や坂道を  
走る機会が多い

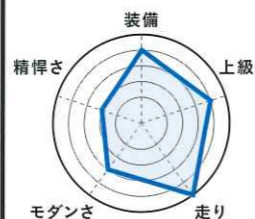

パワースライドドアなど  
充実した装備が欲しい



NBOX+の魅力  
シンプルに味わいたい

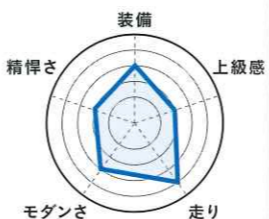

ひと味ちがう走り  
カラーを楽しみたい



通勤・外出、手軽に  
センスよく使いたい

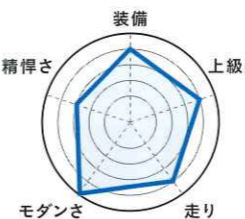

すべてにおいて  
余裕を感じたい

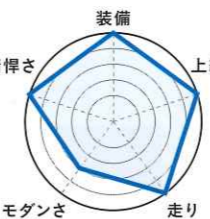

精悍さと、質の高い  
快適さにこだわる

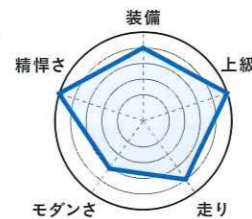

エアロスタイルを悠々  
乗りこなしたい



●は標準装備  
◎はメーカーオプション(ご注文時にお申し付けください)

	G・ターボ パッケージ	G・Lパッケージ	G	G・ターボ パッケージ	G・Lパッケージ	G・ターボ パッケージ	G・Lパッケージ	G	
パワースライドドア	●	●		●	●	●	●		
リア左側	●	●		●	●	●	●		
リア右側	●	◎		●	◎	●	◎		
フルオート エアコンディショナー	●	●		●	●	●	●		
ディスチャージ ヘッドライト(HID) <small>【詳細→P32】</small>	◎	◎		◎	◎	●	●	●	
プロジェクタータイプ						●	●	●	
アイドリングストップシステム		●	●		●		●	●	
クルーズコントロール、パドルシフト	●			●					
本革巻ステアリングホイール	●			●					
インパネ&ドアガーニッシュ※1				●	●				
クロームメッキ・エアコンアウトレットノブ/リング	●			●					
リア2スピーカー(ルーフコンソール付)	●	●	◎※2	●	●			◎※2	
照明付オーディオリモートコントロールスイッチ	●	●	◎※2	●	●			◎※2	
アレルクリーンシート	●	●							
カスタムデザインバンパー、フォグライト						●	●	●	
クロームメッキ・フロントガーニッシュ						●	●	●	
カラードサイドシルガーニッシュ/テールゲートスポイラー						●	●	●	
14インチアルミホイール	●			●※3		●	●	●	
エコカー減税		50%	50%		50%		50%	50%	
全国メーカー希望小売価格	FF	1,590,000円	1,460,000円	1,350,000円	1,642,500円	1,512,500円	1,750,000円	1,650,000円	1,540,000円
	4WD	1,710,000円	1,580,000円	1,470,000円	1,762,500円	1,632,500円	1,870,000円	1,770,000円	1,660,000円

※1:NBOX+ Custom G・Lパッケージのドアガーニッシュはフロントのみ。その他のタイプはフロント/リアとなります。  
 ※2:「ナビ装着用スペシャルパッケージ」をお選びの際に装着されます。 ※3:(ピンク&ブラック)はビューターグレー・メタリック。(ブルー&ホワイト)(ブロンズ&ホワイト)はタフホワイトとなります。  
 ■価格はメーカー希望小売価格(消費税込み)で参考価格です。販売価格は販売会社が独自に定めております。 ■保険料、税金(消費税を除く)、登録などに伴う諸費用は別途必要です。 ■自動車リサイクル法の施行により、リサイクル料金10,170円が別途必要です。 ■詳しくは販売会社にお問い合わせください。 ■リサイクル料金は、リサイクル預託金(シュレッダーダスト、エアバッグ類、フロン類のリサイクル等に必要費用、情報管理料金)及び資金管理料金の合計金額です。 ■価格には、応急バンク修理キット・標準工具・ジャッキが含まれます。 ■応急バンク修理キットを装着しておりますので、スペアタイヤは装着していません。 ■オプション価格及び取付費は価格に含まれておりません。 ■各装備・仕様の詳しい設定につきましては、P32をご覧ください。



### 「残クレ」なら、毎月の負担をグッと抑えられます。

- ①月々の支払いがラク
  - ②3~5年後の買取額を保証\*
  - ③頭金なしでも乗れる\*
- 数年後の買取保証額=「残価」をあらかじめ設定。その「残価」を除いた金額を、分割でお支払いいただく買い方です。  
 \*詳しくは販売会社にお問い合わせください。

毎日をとことん快適にする装備を揃えました。



パワースライドドア(リア左側)+スライドドア・イージークローザー(リア両側) リモコンなどでラクに自動開閉。半ドア状態で閉めると後は自動的に全閉も。

タイプ別設定 ■パワースライドドア(リア右側)もタイプ別設定。



グローブボックス 使いたい時にスグに取り出せるように。車検証などを入れたままでも、上に薄型ボックスティッシュが置ける設計。



常時点灯3眼メーター 昼夜問わず文字盤が見やすいメーター。燃費のいい運転をすると、一部の照明色をグリーンに変化させる機能も装備。



ECONモード エンジンやCVT、エアコンといった、クルマ全体の動きを燃費優先で自動制御。スイッチを押してON/OFFの切替が可能。



フルオート・エアコンディショナー スギ花粉などアレルギーをほぼシャットアウトするアレルフリー高性能脱臭フィルター付。タイプ別設定



照明付オーディオリモートコントロールスイッチ ステアリングから手を放さずに、手軽にオーディオ操作が可能。タイプ別設定



クルーズコントロール アクセルペダルを踏まずに定速走行ができ、高速道路などでの運転をより快適なものに。燃費向上にも貢献。タイプ別設定



アレルクリーンシート シート表皮にダニやスギ花粉などのアレルゲン物質が付着した際、その活動をほぼ完全に抑制\*。タイプ別設定



テールゲートランプ 暗がりでの荷物の積み降ろしに便利なランプ。釣りやキャンプなど、アウトドアに出かけた時にも役立ちます。タイプ別設定



リア2スピーカー(ルーフコンソール付) ベッドモード時も豊かな音の広がりを実現。薄型のボックスティッシュなども収納可能。タイプ別設定



その他の便利な収納 身のまわりの小物類がすっきり収まる。「使える」サイズの収納を数々装備。乗る人の手が届きやすい位置に設定。



ナビ VXM-128VSi インパネにフィットするデザイン。機能も充実。 ナビも映せるオーディオ WX-135CP ワンセグ視聴も可能。専用アプリをインストールしたiPhone\*とつなげばナビを表示\*。



Honda純正ナビゲーションの使い勝手をさらに高め、快適・安心のドライブをサポートします。

※G・Lパッケージ、G・ターボパッケージは標準装備。NBOX+のGはステアリングホイールにガーニッシュも装着されます。 ■キャサズ ナビゲーション以外のナビゲーションを装着した場合、動作の保証は致しかねます。 \*ディーラーオプションのキャサズ ナビゲーション本体及び取付アタッチメントなどは含まれておりません。キャサズ ナビゲーション本体などは別途販売店にて購入、取り付けとなります。

■メーター類は撮影のため点灯。 ■小物類は撮影のために用意したものです。 ■各装備・仕様の詳しい設定につきましては、P32をご覧ください。

主要装備

● は標準装備 ○ はメーカーオプション(ご注文時にお申し付けください)

Table with columns for Type (G, L Package, 2-tone, Turbo, 3-tone) and rows for Safety, Environment, Convenience, Interior, Exterior, and Running. It lists various features like ABS, air conditioning, navigation, and tires.

Table for 2-tone color options, listing combinations of body and interior colors like Blue & White, Bronze & White, and Pink & Black.

Table for NBOX+ Custom options, listing items like custom design, chrome trim, and LED lighting.

※1:NBOX+はリフレクタータイプ、NBOX+ Customはプロジェクタータイプとなります。 ※2:「リア2スピーカー」と「ルーフコンソール」は一体型です。 ※3:「ナビ装着用スペシャルパッケージ」とセットでメーカーオプションとなります。 ※4:「ナビ装着用スペシャルパッケージ」を装着した場合、「マイクロアンテナ」はワンセグTV対応となります。 ※5:「ナビ装着用スペシャルパッケージ」に、ディーラーオプションの「キャサズ ナビゲーション」本体及び取付アタッチメントなどは含まれておりません。「キャサズ ナビゲーション」本体などは別途販売店にて購入、取り付けとなります。 ※6:(「ブロンズ&ホワイト」の場合、シート表皮は専用ブラウン、フロアカベットのテールゲートライニングはベージュとなります。 ※7:(「ブロンズ&ホワイト」の場合、ブラウン&ベージュ・インパネとなります。

■メーカーオプションは組み合わせによっては同時装着できない場合がございます。また、他のメーカーオプションとセット装着になる場合がございます。詳しくは販売会社にお問い合わせください。 ■メーカーオプションは、メーカーの工場では装着するため、ご注文後はお受けできませんのでご了承ください。 ■仕様に合わせた色変更はできません。あらかじめご了承ください。 ■このカタログの写真は印刷のため、実際の色と多少異なることがあります。 ■タイプ、カラー、オプション等により納期が異なります。 ■詳しくは販売会社にお問い合わせください。

主要諸元

タイプ	N BOX +						N BOX + Custom										
	G		Lパッケージ		ターボパッケージ		G		Lパッケージ		ターボパッケージ						
駆動方式	FF	4WD	FF	4WD	FF	4WD	FF	4WD	FF	4WD	FF	4WD					
車名・型式	ホンダ・DBA-JF1☆	ホンダ・DBA-JF2☆	ホンダ・DBA-JF1☆	ホンダ・DBA-JF2☆	ホンダ・DBA-JF1☆	ホンダ・DBA-JF2☆	ホンダ・DBA-JF1☆	ホンダ・DBA-JF2☆	ホンダ・DBA-JF1☆	ホンダ・DBA-JF2☆	ホンダ・DBA-JF1☆	ホンダ・DBA-JF2☆					
トランスミッション	無段変速オートマチック(トルクコンバーター付)						無段変速オートマチック(トルクコンバーター付)										
寸法・重量・乗車定員	全長(m)/全幅(m)	3,395/1,475															
	全高(m)	1,780	1,800	1,780	1,800	1,780	1,800	1,780	1,800	1,780	1,800	1,780	1,800				
	ホイールベース(m)	2,520															
	トレッド(m)	1,305	1,295	1,305	1,295	1,305	1,295	1,305	1,295	1,305	1,295	1,305	1,295				
	最低地上高(m)	0.150															
	車両重量(kg)	980(1,000)	1,030(1,040)	1,000	1,040	1,010	1,060	990(1,000)	1,030(1,050)	1,000	1,050	1,020	1,060				
	乗車定員(名)	4															
エンジン	客室内寸法(m) 長さ/幅/高さ	1,885/1,350/1,400															
	エンジン型式/エンジン種類・シリンダー数及び配置	SO7A/水冷直列3気筒横置															
	弁機構	DOHC チェーン駆動 吸気2 排気2															
	総排気量(L)	0.658															
	内径×行程(mm)	64.0×68.2															
	圧縮比	11.2															
	燃料供給装置形式	電子制御燃料噴射式(ホンダPGM-FI)															
使用燃料種類	無鉛レギュラーガソリン																
性能	燃料タンク容量(L)	35	30	35	30	35	30	35	30	35	30	35	30				
	最高出力(kW[PS]/rpm)*	43[58]/7,300				47[64]/6,000				43[58]/7,300				47[64]/6,000			
	最大トルク(N・m[kgf・m]/rpm)*	65[6.6]/3,500				104[10.6]/2,600				65[6.6]/3,500				104[10.6]/2,600			
	JCO8モード 走行燃費消費率(国土地交通省基準)(km/L)	21.2	20.6	21.2	20.6	19.4	18.8	21.2	20.6	21.2	20.6	19.4	18.8				
	主要燃費向上対策	アイドリングストップ装置(G、G・Lパッケージ)/可変バルブタイミング/自動無段変速機(CVT)/電動パワーステアリング															
動力伝達・走行装置	最小回転半径(m)	4.5	4.7	4.5	4.7	4.5	4.7	4.5	4.7	4.5	4.7	4.5	4.7				
	変速比	前進 3.680~0.674						後退 3.152~0.577(マニュアルモード付)									
	減速比	2.722~1.248															
	ステアリング装置形式	ラック・ピニオン式(電動パワーステアリング仕様)															
	タイヤ	155/65R14 75S															

(\*)内はメーカーオプション(ナビ装着用スペシャルパッケージ)装着車。■はネット値です。「ネット」とはエンジン車を車両に搭載した状態とほぼ同条件で測定したものです。■燃料消費率は定められた試験条件での値です。お客様の使用環境(気象、渋滞等)や運転方法(急発進、エアコン使用等)に応じて燃料消費率は異なります。なお、JC08モード走行は10・15モード走行に比べ、より実際の走行に近くなるよう新たに設けられた試験方法で、一般的に燃料消費率はやや低い値になります。☆印の車両は、自動車取得税、自動車重量税の軽減措置が受けられます。(取得税は2015年3月31日まで、重量税は2015年4月30日までの新車届出が対象。)詳しくは販売会社へお問い合わせください。■主要諸元は道路運送車両法による型式指定申請書記載。■NBOX、アレリア、G・CON、INTER NAVI SYSTEM、マルチスペースシステム、ピタピタミラー、ユニバーサルフリップ、2トーンカラーは本田技研工業株式会社の商標です。■iPhoneは、米国および他の国々で登録されたApple Inc.の商標です。■製造事業者:本田技研工業株式会社

パッケージ

数値はN BOX +、N BOX + Custom共通です。(イラストはN BOX +)

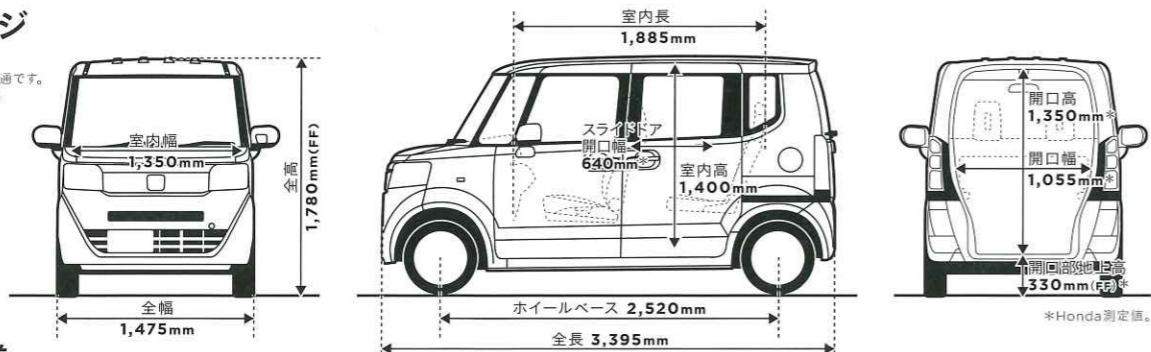

環境仕様

基礎情報	車両型式	エンジン	DBA-JF1		SO7A / 0.658		DBA-JF2	
			型式 / 総排気量(L)	型式 / 総排気量(L)	型式 / 総排気量(L)	型式 / 総排気量(L)		
燃費消費率	JCO8モード	燃費(km/L)*1	21.2	19.4	20.6	18.8		
排出ガス	CO2排出量(g/km)(燃費からの換算値)	109.5	119.7	112.7	123.5			
環境性能情報	適合規制・認定レベル	適合規制・認定レベル	平成17年排出ガス基準75%低減					
適合音規制レベル	JCO8H+JC08モード規制値・認定値等	CO	1.15	0.013	0.013			
エアコン冷暖使用量	(単位:g/km)	NMHC	0.013					
車室内VOC	参考	NOx						
環境負荷削減効果	参考	九都府市指定低公害車の基準に適合		九都府市指定低公害車の基準に適合				
環境への取り組み	リサイクル	リサイクル	平成10年騒音規制 規制値:加速走行76dB(A) 騒音:代替フロン134a 使用量:320g 自工会目標達成(厚生労働省室内濃度指針以下) 自工会2006年目標達成(1996年使用量**2の1/10) 自工会目標達成(2005年1月以降使用禁止**3) 自工会目標達成(2008年1月以降使用禁止) 自工会目標達成(2007年1月以降使用禁止)					
	リサイクル	リサイクル	樹脂、ゴム部品に可能な限り全て パンパーフェースなどの内外装部品 アンダーカバー、バッテリーボックス、吸音材 車全体で90%以上**5					
	リサイクル	リサイクル	ポリ塩化ビニル廃止部品 グリーン購入法適合状況					
	リサイクル	リサイクル	ポリアンダーコート、外装モールなどでの廃止によりASR**6中燃費濃度1%以下レベル グリーン購入法適合車					

\*1:燃料消費率は定められた試験条件での値です。お客様の使用環境(気象、渋滞等)や運転方法(急発進、エアコン使用等)に応じて燃料消費率は異なります。なお、JC08モード走行は10・15モード走行に比べ、より実際の走行に近くなるよう新たに設けられた試験方法で、一般的に燃料消費率はやや低い値になります。\*2:1996年乗用車の業界平均使用量は1850g(バッテリーを除く)。\*3:交通安全上必須な部品の極微量使用を除外。\*4:ポリプロピレン、ポリエチレンなどの熱可塑性プラスチック。\*5:「新車種のリサイクル可能率の定義と算出方法のガイドライン(1998年 自工会)」に基づき算出。\*6:Automobile Shredder Residue ※この環境仕様書は2012年7月現在のものです。

internavi LINIC 入会金、年会費、サービス使用料無料  
Honda車オーナーなら、ナビがなくてもインターナビのサービスが使える! 知りた交通情報や、クルマのメンテナンスまで。詳しくは販売会社にお問い合わせください。 <http://www.honda.co.jp/internavi/>

新車登録日から3年間、安心のメーカー保証。保証期間は、新車登録日から3年間\*\*1。また、Hondaが特に指定した部品は5年間\*\*2となります。保証内容は保証書、または販売会社にてお確かめください。  
\*1:期間内でも走行60,000kmまで \*2:期間内でも走行100,000kmまで

子どもたちに青空を。



「自由な移動の喜び」を子どもたちの未来へ、青空とともに。

Hondaは、クルマやバイク、太陽電池などをつくる幅ひろい力をいかし、環境のために情熱を注ぎ続けます。

走りの楽しさと低炭素をいろいろな“Honda”で。  
ハイブリッド、EV、燃料電池電気自動車を、カーナビやエネルギー技術で支える。

太陽電池などでHonda製の電気をつくる。  
Hondaは、電気を使うものだけでなく、電気をつくる技術も進化させる。

Hondaでいちばん使われているクルマを電気で。  
「フィットEVコンセプト」、すべての人に新しい「移動の喜び」を、研究は今日も続いている。

環境にやさしいグリーンファクトリーを育てる。  
省エネ・省資源、日本の全工場に廃棄物の社外処理立て処分「ゼロ」を続ける。

働くバイクを電気で動かし、世の中を変えていく。  
電動バイクのたしかな未来は、出前や配達で走り回るEV-neoから始まる。

1976年来の“ふるさとの森づくり”をこれからも。  
近くに昔からある“鎮守の森”のような自然の緑をHondaの施設で育てる。



BLUE SKIES FOR OUR CHILDREN

Hondaは、2011年、「『自由な移動の喜び』と『豊かで持続可能な社会』の実現」をHonda環境ビジョンとして定めました。1970年代、当時最も厳しい排出ガス規制とされた米国マスキー法のクリアにチャレンジしたHondaの技術者は、「子どもたちに青空を残したい」という想いのもと、開発に取り組みました。「自由な移動の喜びを次世代(for our children)に伝えていきたい、だからこそ、豊かで持続可能な社会(blue skies)を実現させたい」という、これまでも、これからも変わらないHondaの環境への取り組みに対する想いをこのスローガンに象徴させました。